

Торговая марка: STEELSUN

**ПРЯМОЙ НИЖНИЙ КЛАПАН  
МОДЕЛЬ SLA4027  
(варианты размера 1/2" и 3/4")**

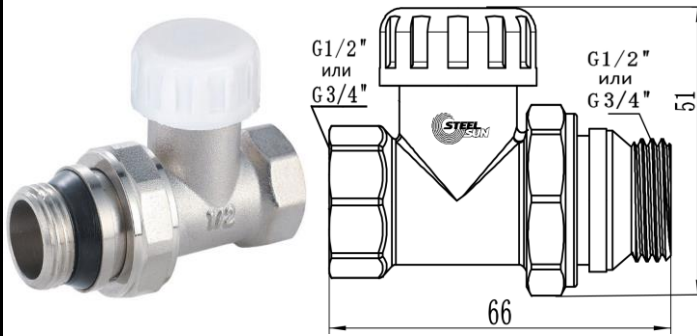

**УГЛОВОЙ НИЖНИЙ КЛАПАН  
МОДЕЛЬ SLA4028  
(варианты размера 1/2" и 3/4")**

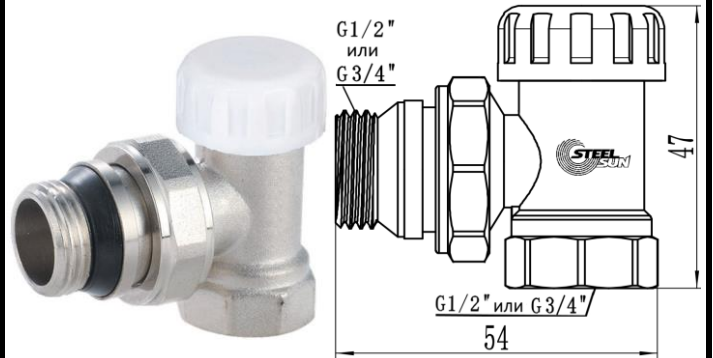

**НАЗНАЧЕНИЕ И ОБЛАСТЬ ПРИМЕНЕНИЯ**

Нижние клапаны являются запорной-регулирующей арматурой и предназначены для соединения с радиаторами отопления. Нижние клапаны устанавливаются на выходе теплоносителя из радиатора и используются для первичной балансировки системы отопления. Позволяют при необходимости полностью перекрыть поток теплоносителя и легко отключить радиатор от отопительной системы, демонтировать его в том числе для ремонтных работ. Рабочая среда - вода. Нижние клапаны оснащены полусгоном (американкой), что облегчает установку вентиля, гарантируя надежность монтажа, позволяет монтировать и демонтировать клапан без демонтажа трубопровода. Самоуплотняющаяся конструкция полусгона для соединения нижнего клапана с отопительным радиатором, позволяет отказаться от использования при монтаже дополнительного уплотнительного материала.

**SLA4027**

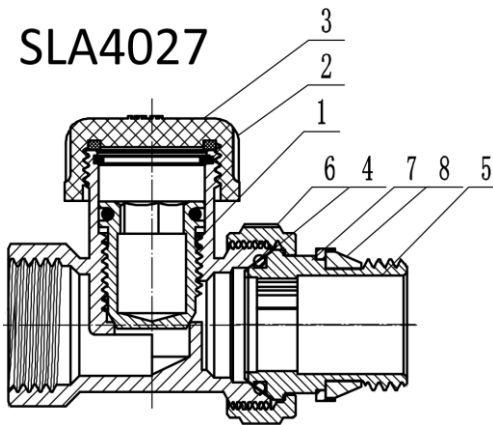

**ТЕХНИЧЕСКИЕ ПАРАМЕТРЫ**

Основной материал: латунь  
 Применимые среды: вода  
 Максимальное рабочее давление: 16 бар  
 Рабочая температура: от 2 до 95 °C  
 Варианты размера нижних клапанов: 1/2" и 3/4"

**SLA4028**

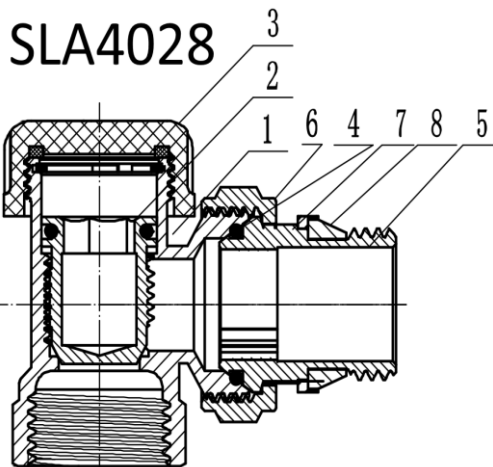

**СОСТАВ НИЖНЕГО КЛАПАНА**

№	Наименование	Основной материал
1	Корпус нижнего клапана	Латунь HPb57-3
2	Регулировочный конус	Латунь HPb57-3
3	Колпачок	Пластик
4	Уплотнительное кольцо	Этиленпропиленовый каучук EPDM
5	Штуцер	Латунь HPb57-3
6	Накидная гайка	Латунь HPb57-3
7	Кольцо упорное	Латунь HPb57-3
8	Прокладка антипротечка	Этиленпропиленовый каучук EPDM

## ГАРАНТИЙНЫЕ ОБЯЗАТЕЛЬСТВА

Гарантийный срок 24 месяца от даты продажи конечному потребителю, но не более 30 месяцев с момента отгрузки со склада импортера. В течение всего гарантийного срока изготовитель гарантирует нормальную работу изделия и его соответствие требованиям безопасности при соблюдении потребителем правил хранения, транспортировки, монтажа, эксплуатации и обслуживания, указанным в паспорте изделия. Гарантия распространяется на все дефекты, возникшие по вине изготовителя.

Гарантия не распространяется на дефекты в следующих случаях:

- нарушение условий хранения, транспортировки, монтажа, эксплуатации и обслуживания, указанным в паспорте изделия;
- наличие следов воздействия веществ агрессивных к материалам изделия;
- наличие следов механического разрушения;
- наличие повреждений, вызванных пожаром, стихией или иными форс-мажорными обстоятельствами;
- наличие повреждений, вызванных неправильными действиями потребителя;
- наличие следов постороннего вмешательства в конструкцию изделия;
- наличие потускнения или окисления металла, вызванных несоблюдением требований хранения или отсутствием заземления в системе.

Изделие представляет собой технически сложное устройство, которое должно устанавливаться специалистами, имеющими соответствующую квалификацию и опыт работ с данным оборудованием. При предъявлении претензий к качеству товара, покупатель представляет следующие документы:

1. Заявление в произвольной форме, в котором указываются:

- название организации или Ф.И.О. покупателя;
- адрес покупателя и контактный телефон;
- название и адрес организации, производившей монтаж (если установка осуществлялась юрлицом);
- Ф.И.О. и контактный телефон специалиста, осуществившего монтаж;
- адрес установки изделия;
- краткое описание дефекта.

2. Документ, подтверждающий покупку изделия (накладная, кассовый чек, квитанция);

3. Фотографии неисправного изделия в том числе смонтированного в системе (фотографии должны быть качественные, в хорошем разрешении в количестве не менее 3 (трех) шт);

4. Видео изделия, установленного в системе и демонстрирующее дефект при эксплуатации (по возможности).

5. Акт гидравлического испытания системы, в которой монтировалось изделие (в случае проведения гидравлического испытания);

6. Копия гарантийного талона со всеми заполненными графами.

В случае отсутствия в комплектации к продукции технического паспорта изделия, содержащего гарантийный талон, для получения гарантии необходимо распечатать с сайта [www.steelsun.ru](http://www.steelsun.ru) технический паспорт изделия и гарантийный талон. Продавец вносит в гарантийный талон сведения о приобретенном товаре, прикрепляет чек, накладную или квитанцию об оплате, скрепляет печатью или штампом. Покупатель ставит подпись об ознакомлении с условиями гарантии, правилами установки и эксплуатации.

**Рекламации и претензии к качеству товара принимаются по:**

**тел. +7 928 456 93 59**

**эл.почта: [servicesteelsun@yandex.ru](mailto:servicesteelsun@yandex.ru)**







