

НАЗНАЧЕНИЕ И ОБЛАСТЬ ПРИМЕНЕНИЯ

Н-вентили предназначены для нижнего подключения стальных панельных радиаторов к пластиковым, металлопластиковым и тп трубам в двухтрубных системах отопления. Н-вентиль представляет собой два запорных вентиля соединенных между собой, один из которых подсоединяется к подающей трубе, другой — к обратной. Допускается любое направление потока, т.к. рабочие характеристики одинаковы в обоих направлениях. Межосевое расстояние между присоединительными патрубками 50мм, поставляются в комплекте с переходниками (2 шт, размер 3/4" ЕК НР x 1/2" НР). Прямой Н-вентиль позволяет подключить радиатор к трубам, выходящим из пола; угловой — к трубам, выходящим из стены. Благодаря накидной гайке отопительный прибор может быть легко демонтирован (после перекрытия запорных элементов с помощью плоской отвертки) для проведения профилактических и ремонтных работ. Рабочая среда - вода.

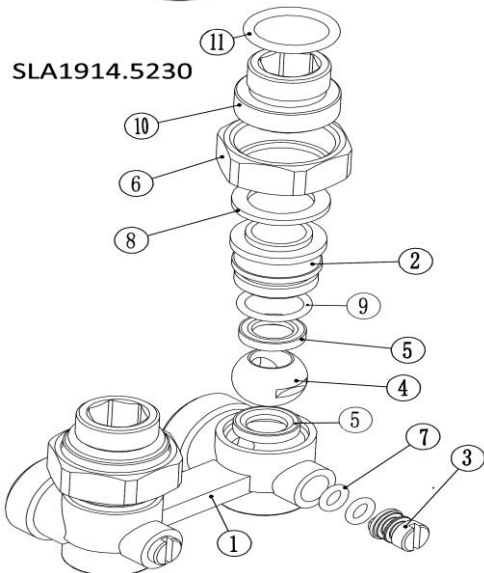
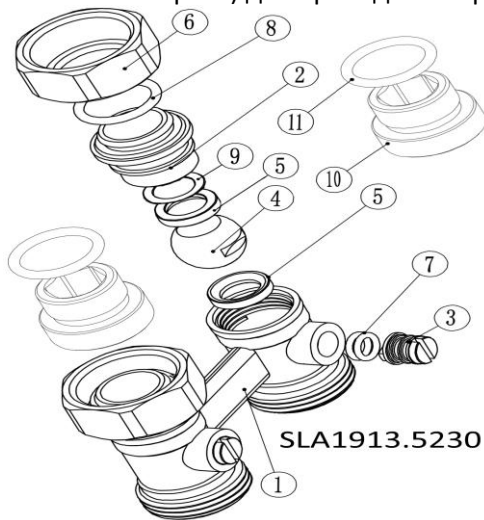

ТЕХНИЧЕСКИЕ ПАРАМЕТРЫ

- Основной материал: латунь
- Применимые среды: вода
- Максимальное рабочее давление: 16 бар
- Рабочая температура: от 2 до 95 °C
- Н-вентили с шаровым затвором
- В комплекте переходники с уплотнительным кольцом, 2 шт (размер 3/4" ЕК НР x 1/2" НР)

СОСТАВ Н-ВЕНТИЛЯ С ПЕРЕХОДНИКАМИ

№	Наименование	Основной материал
1	Корпус Н-вентилья	Латунь НРb57-3
2	Резьбовой фланец	Латунь НРb57-3
3	Шток	Латунь НРb57-3
4	Шар	Латунь НРb57-3
5	Седельные кольца шара	Политетрафторэтилен PTFE
6	Накидная гайка	Латунь НРb57-3
7	Уплотнительное кольцо	Этиленпропиленовый каучук EPDM
8	Шайба	Латунь НРb57-3
9	Уплотнительное кольцо	Этиленпропиленовый каучук EPDM
10	Переходник (ниппель)	Латунь НРb57-3
11	Уплотнительное кольцо	Этиленпропиленовый каучук EPDM

ГАРАНТИЙНЫЕ ОБЯЗАТЕЛЬСТВА

Гарантийный срок 24 месяца от даты продажи конечному потребителю, но не более 30 месяцев с момента отгрузки со склада импортера. В течение всего гарантийного срока изготовитель гарантирует нормальную работу изделия и его соответствие требованиям безопасности при соблюдении потребителем правил хранения, транспортировки, монтажа, эксплуатации и обслуживания, указанным в паспорте изделия. Гарантия распространяется на все дефекты, возникшие по вине изготовителя.

Гарантия не распространяется на дефекты в следующих случаях:

- нарушение условий хранения, транспортировки, монтажа, эксплуатации и обслуживания, указанным в паспорте изделия;
- наличие следов воздействия веществ агрессивных к материалам изделия;
- наличие следов механического разрушения;
- наличие повреждений, вызванных пожаром, стихией или иными форс-мажорными обстоятельствами;
- наличие повреждений, вызванных неправильными действиями потребителя;
- наличие следов постороннего вмешательства в конструкцию изделия;
- наличие потускнения или окисления металла, вызванных несоблюдением требований хранения или отсутствием заземления в системе.

Изделие представляет собой технически сложное устройство, которое должно устанавливаться специалистами, имеющими соответствующую квалификацию и опыт работ с данным оборудованием. При предъявлении претензий к качеству товара, покупатель представляет следующие документы:

1. Заявление в произвольной форме, в котором указываются:

- название организации или Ф.И.О. покупателя;
- адрес покупателя и контактный телефон;
- название и адрес организации, производившей монтаж (если установка осуществлялась юрлицом);
- Ф.И.О. и контактный телефон специалиста, осуществившего монтаж;
- адрес установки изделия;
- краткое описание дефекта.

2. Документ, подтверждающий покупку изделия (накладная, кассовый чек, квитанция);

3. Фотографии неисправного изделия в том числе смонтированного в системе (фотографии должны быть качественные, в хорошем разрешении в количестве не менее 3 (трех) шт);

4. Видео изделия, установленного в системе и демонстрирующее дефект при эксплуатации (по возможности).

5. Акт гидравлического испытания системы, в которой монтировалось изделие (в случае проведения гидравлического испытания);

6. Копия гарантийного талона со всеми заполненными графами.

В случае отсутствия в комплектации к продукции технического паспорта изделия, содержащего гарантийный талон, для получения гарантии необходимо распечатать с сайта www.steelsun.ru технический паспорт изделия и гарантийный талон. Продавец вносит в гарантийный талон сведения о приобретенном товаре, прикрепляет чек, накладную или квитанцию об оплате, скрепляет печатью или штампом. Покупатель ставит подпись об ознакомлении с условиями гарантии, правилами установки и эксплуатации.

Рекламации и претензии к качеству товара принимаются по:

тел. +7 928 456 93 59

эл.почта: servicesteelsun@yandex.ru

ГАРАНТИЙНЫЙ ТАЛОН

К документу продажи № _____ от « ____ » _____ г.

№	Артикул	Наименование изделия	Кол-во	Примечание

С УСЛОВИЯМИ ГАРАНТИИ, ПРАВИЛАМИ УСТАНОВКИ И ЭКСПЛУАТАЦИИ ОЗНАКОМЛЕН:

ПОКУПАТЕЛЬ: _____
(подпись, ФИО)

ДАТА ПРОДАЖИ: _____

НАЗВАНИЕ И АДРЕС ТОРГУЮЩЕЙ ОРГАНИЗАЦИИ

М.П.

ПОДПИСЬ ПРОДАВЦА _____

Рекламации и претензии к качеству товара принимаются по:

тел. +7 928 456 93 59

эл.почта: servicesteelsun@yandex.ru