



# РЕГУЛЯТОР ТЕМПЕРАТУРЫ: Блок регулирования температуры UNIBOX

Торговая марка: STEELSUN

МОДЕЛЬ SLA4215



ТЕХНИЧЕСКИЙ ПАСПОРТ

## НАЗНАЧЕНИЕ И ОБЛАСТЬ ПРИМЕНЕНИЯ

РЕГУЛЯТОР ТЕМПЕРАТУРЫ: Блок регулирования температуры UNIBOX, модель SLA4215, предназначен для регулировки температуры теплого пола или теплой стены в небольшом помещении с греющей поверхностью до 20 м<sup>2</sup> и рассчитан для подключения одного отопительного контура (одной петли теплого пола или стены) к основному контуру отопления без использования смесительного узла. Unibox SLA4215 представляет собой устройство, которое состоит из монтажной коробки с крышкой, двух термостатических головок (одна из которых реагирует на температуру теплоносителя, а другая — на температуру помещения), ручного воздухоотводчика и термостатического клапана для соединения с системой отопления. Если площадь греющей поверхности в помещении больше 20м<sup>2</sup>, например, 40м<sup>2</sup>, то необходимо организовать два отопительных контура и каждый из них подключить к отдельному Unibox. В качестве теплоносителя используется вода.

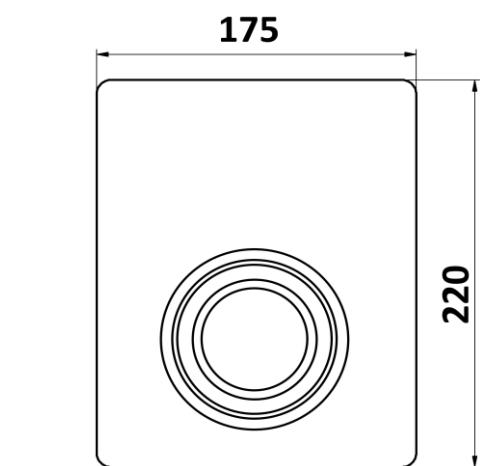
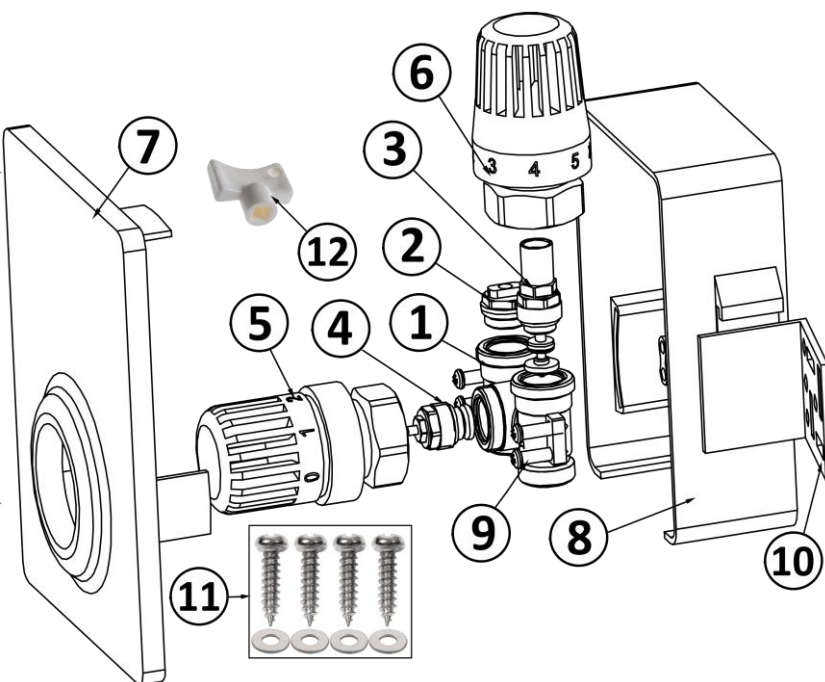
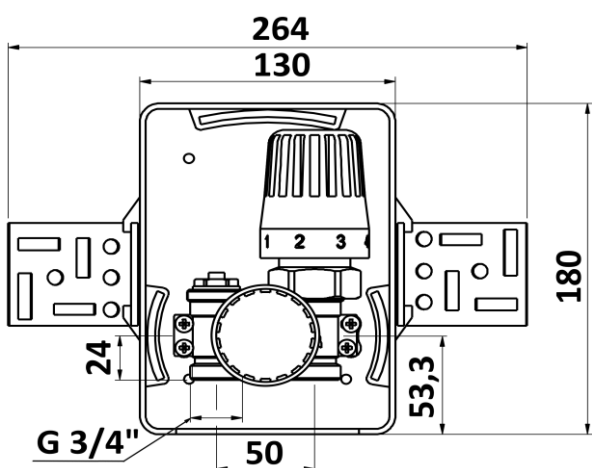
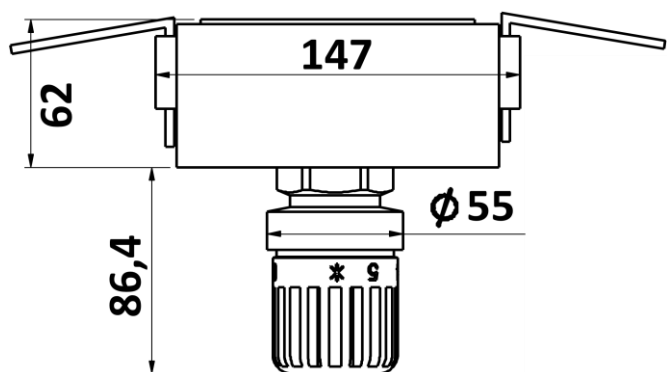

### СОСТАВ РЕГУЛЯТОРА ТЕМПЕРАТУРЫ UNIBOX

№	Наименование	Основной материал
1	Термостатический клапан 3/4"	Латунь НРb57-3
2	Ручной воздухоотводчик	Латунь НРb57-3, пластик
3	Сердечник термостатич. клапана	Латунь НРb57-3
4	Сердечник термостатич. клапана	Латунь НРb57-3
5	Термостатическая головка	Латунь НРb57-3, пластик
6	Термостатическая головка	Латунь НРb57-3, пластик
7	Декоративная крышка	Полиамид, армированный
8	Короб скрытого монтажа	стекловолокном
9	Саморезы (4 шт)	Никелированная сталь
10	Крепежные планки (2 шт)	Нейлон
11	Монтажный комплект (саморезы 4 шт и шайбы 4 шт)	Никелированная сталь
12	Ключ для ручного воздухоотводчика	Пластик

## ГАРАНТИЙНЫЕ ОБЯЗАТЕЛЬСТВА

Гарантийный срок 24 месяца от даты продажи конечному потребителю, но не более 30 месяцев с момента отгрузки со склада импортера. В течение всего гарантийного срока изготовитель гарантирует нормальную работу изделия и его соответствие требованиям безопасности при соблюдении потребителем правил хранения, транспортировки, монтажа, эксплуатации и обслуживания, указанным в паспорте изделия. Гарантия распространяется на все дефекты, возникшие по вине изготовителя.

Гарантия не распространяется на дефекты в следующих случаях:

- нарушение условий хранения, транспортировки, монтажа, эксплуатации и обслуживания, указанным в паспорте изделия;
- наличие следов воздействия веществ агрессивных к материалам изделия;
- наличие следов механического разрушения;
- наличие повреждений, вызванных пожаром, стихией или иными форс-мажорными обстоятельствами;
- наличие повреждений, вызванных неправильными действиями потребителя;
- наличие следов постороннего вмешательства в конструкцию изделия;
- наличие потускнения или окисления металла, вызванных несоблюдением требований хранения или отсутствием заземления в системе.

Изделие представляет собой технически сложное устройство, которое должно устанавливаться специалистами, имеющими соответствующую квалификацию и опыт работ с данным оборудованием. При предъявлении претензий к качеству товара, покупатель представляет следующие документы:

1. Заявление в произвольной форме, в котором указываются:

- название организации или Ф.И.О. покупателя;
- адрес покупателя и контактный телефон;
- название и адрес организации, производившей монтаж (если установка осуществлялась юрлицом);
- Ф.И.О. и контактный телефон специалиста, осуществившего монтаж;
- адрес установки изделия;
- краткое описание дефекта.

2. Документ, подтверждающий покупку изделия (накладная, кассовый чек, квитанция);

3. Фотографии неисправного изделия в том числе смонтированного в системе (фотографии должны быть качественные, в хорошем разрешении в количестве не менее 3 (трех) шт);

4. Видео изделия, установленного в системе и демонстрирующее дефект при эксплуатации (по возможности).

5. Акт гидравлического испытания системы, в которой монтировалось изделие (в случае проведения гидравлического испытания);

6. Копия гарантийного талона со всеми заполненными графами.

В случае отсутствия в комплектации к продукции технического паспорта изделия, содержащего гарантийный талон, для получения гарантии необходимо распечатать с сайта [www.steelsun.ru](http://www.steelsun.ru) технический паспорт изделия и гарантийный талон. Продавец вносит в гарантийный талон сведения о приобретенном товаре, прикрепляет чек, накладную или квитанцию об оплате, скрепляет печатью или штампом. Покупатель ставит подпись об ознакомлении с условиями гарантии, правилами установки и эксплуатации.

**Рекламации и претензии к качеству товара принимаются по:**

**тел. +7 928 456 93 59**

**эл.почта: [servicesteelsun@yandex.ru](mailto:servicesteelsun@yandex.ru)**

## ГАРАНТИЙНЫЙ ТАЛОН

К документу продажи № \_\_\_\_\_ от « \_\_\_\_ » \_\_\_\_\_ г.

№	Артикул	Наименование изделия	Кол-во	Примечание

С УСЛОВИЯМИ ГАРАНТИИ, ПРАВИЛАМИ УСТАНОВКИ И ЭКСПЛУАТАЦИИ ОЗНАКОМЛЕН:

ПОКУПАТЕЛЬ: \_\_\_\_\_  
(подпись, ФИО)

ДАТА ПРОДАЖИ: \_\_\_\_\_

НАЗВАНИЕ И АДРЕС ТОРГУЮЩЕЙ ОРГАНИЗАЦИИ  
\_\_\_\_\_  
\_\_\_\_\_

М.П. \_\_\_\_\_

ПОДПИСЬ ПРОДАВЦА \_\_\_\_\_

**Рекламации и претензии к качеству товара принимаются по:**

**тел. +7 928 456 93 59**

**эл.почта: [servicesteelsun@yandex.ru](mailto:servicesteelsun@yandex.ru)**